

Wijngaard

ondertekend door
D Wijngaard op
22-06-2021

Beschikking van Gedeputeerde Staten van Noord-Brabant

VERZONDEN 23 JUNI 2021

op de op 23 maart 2021 bij hen binnen gekomen aanvraag van Air Liquide Industries B.V., om vergunning krachtens de Wet algemene bepalingen omgevingsrecht, voor de inrichting gelegen aan de Energieweg 6 te Klundert, gemeente Moerdijk voor de bouw van een controlegebouw.

zaaknummer
2021-015543

ons kenmerk
D2021-06-017954

plaats
Tilburg

Gedeputeerde Staten van Noord-Brabant,

Namens deze,

Diantha Wijngaard,
Teammanager
Omgevingsdienst Midden- en West-Brabant

De definitieve beschikking is ondertekend door de hierboven genoemde functionaris of dienstvervanger. De digitale versie van deze beschikking is voorzien van een digitale ondertekening met PKI-certificaat. De handtekening is zichtbaar linksboven op de eerste pagina van het document. Als u in het digitale document op de handtekening klikt, kunt u de handtekening op betrouwbaarheid verifiëren op authenticiteit. Het certificaat van de ondertekenaar kunt u dan digitaal inzien.

Spoorlaan 181
5038 CB Tilburg

Postbus 75
5000 AB Tilburg

013 206 01 00

info@omwb.nl
www.omwb.nl

BESLUIT

Omgevingsvergunning verlenen

Onderwerp

Op 23 maart 2021 is een aanvraag voor een omgevingsvergunning ontvangen van Air Liquide Industries B.V. Het betreft de bouw van een controlegebouw bij een luchtscheidingsinstallatie. De aanvraag gaat over de inrichting gelegen aan de Energieweg 6 te Klundert, gemeente Moerdijk. De aanvraag is geregistreerd onder ons nummer 2021-015543 en het OLO-nummer 5935127.

Concreet wordt verzocht om een vergunning ex artikel 2.1, lid 1 onder a, (bouwen) en onder e (milieu), juncto artikel 3.10, lid 3 (milieuneutraal veranderen) van de Wet algemene bepalingen omgevingsrecht.

Besluit

Wij besluiten, gelet op de overwegingen die zijn opgenomen in deze vergunning en gelet op artikel 2.1, artikel 2.2, artikel 2.14, lid 5 en artikel 3.10 van de Wet algemene bepalingen omgevingsrecht (Wabo):

de omgevingsvergunning voor de bouw van een controlegebouw te verlenen (artikel 2.1, lid 1 onder a);

het veranderen van de inrichting (artikel 2.1, lid 1, onder e, Wabo jo. artikel 3.10, lid 3 Wabo);

aan deze vergunning voorschriften te verbinden, voor de activiteit "bouwen", die zijn opgenomen in het hoofdstuk "Voorschriften" behorend bij deze beschikking;

dat de volgende delen van de aanvraag onderdeel uit maken van deze vergunning, voor zover de voorschriften en beperkingen van dit besluit anders bepalen:

- Aanvraagformulier d.d. 23 maart 2021 (OLO 5935127)
- Toelichting aanvraag d.d. 12 maart 2021 met uitzondering van de bijlagen.
- bestektekening totaal, tek nr 20DS06-012-001-BA01, d.d. 01-03-2021;
- productblad Agnes panelen, blad 2536/03, uitgave 1998, 7 pagina's, geen datum;
- productcertificaat sabprofiel, SAB W80.1150, 1 pagina, d.d. 10-2009;
- productcertificaat sabprofiel, SAB W150.1150, 2 pagina's, d.d. 30-09-2010;
- productcertificaat Firestone rubbergard, nummer K77698/01, 14 pagina's, d.d. 15-10-2013 ;
- productblad betonplaat, bijlage 1, 1 pagina, geen datum;
- constructieberekening, projectnr 14-299, rap nr 14-299-1, 33 pagina's, d.d. 19-06-2014;
- constructieberekening, projectnr 14-299, rap nr 14-299-2, 47 pagina's, d.d. 13-01-2016;
- constructieberekening dakplaat, sabprofiel, 8 pagina's, geen datum;
- berekening Beng, 8 pagina's, d.d. 10-05-2021;

- situatietekening, roads and paving, projectnr 500008, tek nr 171400, rev 16, 2 bladen, d.d. 26-05-2021;
- tekening stroomschema ventilatie, d.d. 03-06-2021;
- ventilatie berekening, projectnr 1435-VBB-AirLiquide, 19 pagina's, d.d. 03-06-2021;
- daglicht berekening, projectnr 1435-Daglicht, 14 pagina's, d.d. 03-06-2021.

Ondertekening en verzending

De volgende instanties hebben een kopie van deze beschikking gekregen:

- Gemeente Moerdijk;
- Veiligheidsregio Midden- en West Brabant.

Rechtsmiddelen

Tegen dit besluit bestaat de mogelijkheid om schriftelijk bezwaren in te dienen. De bezwaartermijn van 6 (zes) weken vangt aan met ingang van de dag na toezending van het besluit. Deze schriftelijke bezwaren moeten worden gericht en worden toegezonden aan het college van Gedeputeerde Staten van Noord-Brabant, t.a.v. het secretariaat van de Hoor- en Adviescommissie voor de behandeling van bezwaar- en beroepschriften, postbus 90151, 5200 MC 's-Hertogenbosch.

Het bezwaarschrift moet worden ondertekend en moet ten minste bevatten:

- a. naam en adres van de indiener;
- b. de dagtekening;
- c. een omschrijving van het besluit waartegen het bezwaar is gericht;
- d. de gronden van het bezwaar.

Wij verzoeken u tevens in de linkerbovenhoek van de envelop het woord "bezwaarschrift" te vermelden. Het secretariaat van de Hoor- en Adviescommissie is bereikbaar onder nummer (073) 680 83 04, faxnummer (073) 680 76 80 en e-mailadres bezwaar@brabant.nl

Bovenstaand besluit treedt in werking, ook al wordt een bezwaarschrift ingediend. Het is daarom mogelijk om gelijktijdig met of na het indienen van een bezwaarschrift een voorlopige voorziening te vragen bij de voorzieningenrechter van de rechtbank Oost-Brabant, postbus 90125, 5200 MA 's-Hertogenbosch. Een voorlopige voorziening is in feite het nemen van een tijdelijke maatregel, bijvoorbeeld het schorsen van een besluit, gedurende de tijd die nodig is om het bezwaar te behandelen. Voorwaarde om een dergelijke voorlopige voorziening te vragen is dat er sprake is van een spoedeisend belang. Voor het vragen van een voorlopige voorziening is griffierecht verschuldigd.

Inhoudsopgave

Besluit	2
Voorschriften	6
Bouwen	6
Het (ver)bouwen van een bouwwerk.....	6
Aandachtspunten	6
Procedurele overwegingen	8
Inhoudelijke overwegingen	11
Bouwen	11
Het (ver)bouwen van een bouwwerk.....	11
Toets Bestemmingsplan	12
Milieu	16
Begrippen	18

VOORSCHRIFTEN

Bouwen

Het (ver)bouwen van een bouwwerk

1.1 Algemeen

1. De volgende gegevens en bescheiden moeten uiterlijk **drie weken voor aanvang van de werkzaamheden** worden overgelegd aan het bevoegd gezag, via bouwen@omwb.nl:

- a. Uitvoeringstekeningen staalconstructie;
- b. Funderingsadvies met sonderingen;
- c. Berekening fundering met wapening;
- d. Uitvoeringstekeningen fundering met wapening;
- e. Aangepaste tekening met aanduiding van blusmiddelen.

Toelichting:

Geadviseerd wordt om de verrijdbare blustoestellen met een minimale inhoud van 5 kg CO₂, 6 liter schuim of 6 kg poeder toe te passen.

2. Voordat met bouwwerkzaamheden wordt begonnen, moet dit **tenminste 2 werkdagen (bij voorkeur 1 werkweek) van tevoren**, conform artikel 1.25 Bouwbesluit 2012, worden gemeld via <https://www.omwb.nl/meldingenbouw/startmelding-bouw>.
3. Aan de Omgevingsdienst Midden- en West Brabant, moeten de volgende meldingen via <https://www.omwb.nl/meldingenbouw/startmelding-bouw> worden gemeld met als onderwerp "melden bouwwerk, Olonummer en adres": **tenminste 2 werkdagen (bij voorkeur 1 werkweek) van tevoren**: de start van het heiwerk c.q. het boren van de palen en het storten van beton voor fundering, vloeren en overige constructies.
4. Zodra de werkzaamheden zijn beëindigd, moet dit direct worden gemeld via <https://www.omwb.nl/meldingenbouw/gereedmelding-bouw>. Conform artikel 1.25 Bouwbesluit 2012, wordt een bouwwerk voor het bouwen waarvan een vergunning voor het bouwen is verleend, niet in gebruik gegeven of genomen indien niet voldaan is aan het bepaalde in het tweede lid van artikel 1.25 Bouwbesluit 2012 (gereedmelding).

Aandachtspunten

1. Op een bodem die zodanig is verontreinigd dat schade of gevaar is te verwachten voor de gezondheid van de gebruikers (verblijf), mag niet worden gebouwd. Conform de Wet bodembescherming kan er een sanering noodzakelijk zijn, alvorens er gebouwd mag worden.

2. Bij het bouwen dient een veiligheidsafstand aangehouden te worden zoals bedoeld in paragraaf 6.2 van de Landelijke richtlijn Bouw- en sloopveiligheid, versie 1.2 augustus 2018. Indien het gebied binnen de veiligheidsafstand niet vrijgehouden kan worden zijn aanvullende maatregelen noodzakelijk om het gevaar te beperken. Meer informatie hierover is terug te vinden op de site <https://www.bwtinfo.nl/dossiers/richtlijn-bouw-en-sloopveiligheid>
3. Vanaf 1 januari 2021 worden brandweeringangen niet meer ontsloten middels het zogenaamde brandweersleutelsysteem. De brandweereenheid opent ter plaatse met een generale hoofdsleutel een sleutelbuis of een sleutelkuis bij de toegang van het terrein en/of het bouwwerk en vindt daarin de sleutels om de betreffende toegangen te ontsluiten. Deze werkwijze neemt voor de brandweer een taak en verantwoordelijkheid met zich mee die niet toekomstbestendig meer is. Geadviseerd wordt dat de drijver van de inrichting in overleg treedt met de behandelend adviseur om vooruit te lopen op de realisatie van nieuwe mogelijkheden voor de ontsluiting van brandweeringangen.
4. Het uitvoeren van de bouwwerkzaamheden moet geschieden overeenkomstig de bepalingen van de Bouwverordening en het Bouwbesluit 2012. Dit geldt ook voor vergunningvrije bouwactiviteiten.
5. Indien grond wordt afgegraven (bijvoorbeeld bij het bouwrijp maken en/of bouwwerkzaamheden) en van de locatie wordt afgevoerd, dient er rekening mee te worden gehouden dat deze grond elders niet zonder meer toepasbaar is. Met betrekking tot het elders hergebruiken van grond zijn de regels van het Besluit bodemkwaliteit van toepassing, die doorgaans een grotere onderzoeksinspanning vereisen.
6. Voor het aansluiten op de gemeentelijke riolering dient u contact op te nemen met de gemeente Moerdijk.
7. Indien van toepassing, voor het onttrekken of afvoeren van grondwater (t.b.v. bronnering) heeft u mogelijk toestemming of een vergunning nodig van het waterschap dat het beheer voert over het gebied waarin het project gelegen is. Indien gebruik gemaakt wordt van de riolering voor het afvoeren van het grondwater, heeft u daarnaast ook toestemming nodig van de beheerder van de riolering.

PROCEDURELE OVERWEGINGEN

Omgevingsvergunning op aanvraag

Gegevens aanvrager

Op 23 maart 2021 hebben wij een aanvraag om een omgevingsvergunning als bedoeld in de Wabo ontvangen voor de inrichting van Air Liquide Industries B.V. gelegen aan de Energieweg 6 te Klundert, gemeente Moerdijk.

Projectbeschrijving

Het project waarvoor vergunning wordt gevraagd is als volgt te omschrijven: de bouw van een controlegebouw bij de luchtscheidingsinstallatie.

Een uitgebreide projectomschrijving is opgenomen in de aanvraag om vergunning. Gelet op bovenstaande omschrijving wordt vergunning gevraagd voor de volgende in de Wabo omschreven activiteiten:

- Bouwen;
- Milieuneutraal veranderen van de inrichting.

De vergunning heeft betrekking op een inrichting die valt onder categorie 1, eerste lid onder a van onderdeel B (inrichting waarop het Besluit externe veiligheid (verder Bevi) en het Besluit risico zware ongevallen 2015 van toepassing is) van bijlage I bij het Besluit omgevingsrecht. De inrichting is daarom vergunningsplichtig.

Omdat de inrichting onder de werkingssfeer van het Besluit risico's zware ongevallen 2015 (verder Brzo 2015) valt, wordt deze aangemerkt als een Bevi-inrichting op grond van artikel 2, lid 1 van het Bevi en zijn de bepalingen van het Bevi op de inrichting van toepassing.

Omschrijving van de aanvraag

De aanvraag bestaat uit de volgende delen:

- Aanvraagformulier d.d. 23 maart 2021 (OLO 5935127);
- Toelichting aanvraag d.d. 12 maart 2021 met bijlagen (machtiging, aeriusberekening).
- bestektekening totaal, tek nr 20DS06-012-001-BA01, d.d. 01-03-2021;
- productblad Agnes panelen, blad 2536/03, uitgave 1998, 7 pagina's, geen datum;
- productcertificaat sabprofiel, SAB W80.1150, 1 pagina, d.d. 10-2009;
- productcertificaat sabprofiel, SAB W150.1150, 2 pagina's, d.d. 30-09-2010;
- productcertificaat Firestone rubbergard, nummer K77698/01, 14 pagina's, d.d. 15-10-2013 ;
- productblad betonplaat, bijlage 1, 1 pagina, geen datum;
- constructieberekening, projectnr 14-299, rap nr 14-299-1, 33 pagina's, d.d. 19-06-2014;
- constructieberekening, projectnr 14-299, rap nr 14-299-2, 47 pagina's, d.d. 13-01-2016;
- constructieberekening dakplaat, sabprofiel, 8 pagina's, geen datum;

- berekening Beng, 8 pagina's, d.d. 10-05-2021;
- situatietekening, roads and paving, projectnr 500008, tek nr 171400, rev 16, 2 bladen, d.d. 26-05-2021;
- tekening stroomschema ventilatie, d.d. 03-06-2021;
- ventilatie berekening, projectnr 1435-VBB-AirLiquide, 19 pagina's, d.d. 03-06-2021.

Huidige vergunningssituatie

Voor de inrichting zijn eerder de volgende vergunningen verleend en ambtshalve besluiten genomen:

SOORT VERGUNNING	DATUM	KENMERK	ONDERWERP
Oprichtingsvergunning Wabo fase 1 milieu	17 september 2020	1912055 / OMWB954901	Oprichtingsvergunning voor een luchtscheidingsinstallatie en opslag van stikstof en zuurstof in bovengrondse tanks.
Oprichtingsvergunning Wabo fase 2 bouw, RO	29 oktober 2020	20011091 / OMWB967415	Oprichtingsvergunning voor een luchtscheidingsinstallatie en opslag van stikstof en zuurstof in bovengrondse tanks.

Bevoegd gezag

Wij zijn het bevoegd gezag dat de omgevingsvergunning verleent of (gedeeltelijk) weigert. Dat is op basis van artikel 2.4 van de Wabo en artikel 3.3 lid 1 van het Bor. Het betreft een inrichting waarop het Brzo 2015 van toepassing is. Air Liquide wordt aangemerkt als een laagdrempelige inrichting op grond van het Brzo 2015 vanwege de overschrijding van de drempelwaarde voor de opslag van zuurstof.

Volledigheid aanvraag en opschorting procedure

De aanvraag is door de aanvrager ingediend op 23 maart 2021. Op 3 mei 2021 hebben wij besloten de termijn voor het nemen van het besluit met 6 weken te verlengen. Op 20 mei 2021 hebben wij verzocht om aanvullingen. Op 18 juni 2021 hebben wij aanvullingen ontvangen.

Wij hebben wij de aanvraag getoetst op volledigheid. Wij zijn van oordeel dat de aanvraag voldoende informatie bevat voor een goede beoordeling van de gevolgen van de activiteit op de fysieke leefomgeving. De aanvraag is dan ook in behandeling genomen.

Procedure (regulier)

Deze beschikking is voorbereid met de reguliere voorbereidingsprocedure als beschreven in paragraaf 3.2 van de Wabo. Gelet hierop hebben wij conform artikel 3.8 Wabo van de aanvraag digitaal gepubliceerd op internet: www.overheid.nl.

Advies

In de Wabo en het Bor worden bestuursorganen vanwege hun specifieke deskundigheid of betrokkenheid aangewezen als adviseur. Gelet op het bepaalde in artikel 2.26 Wabo juncto artikel 6.1 van het Bor, hebben wij de aanvraag om advies

aan het college van burgemeester en wethouders van de gemeente Moerdijk gezonden.

Op 7 mei 2021 hebben wij advies ontvangen van de gemeente Moerdijk: het controlegebouw zoals dit is aangevraagd ligt binnen de 10^{-5} contour voor het plaatsgebonden risico van het nabij gelegen bedrijf Kolb. Het bestemmingsplan staat beperkt kwetsbare objecten niet toe binnen deze contour. Op 18 mei 2021 heeft hierover overleg plaatsgevonden met Air Liquide. Air Liquide heeft de aanvraag op dit punt aangepast. (situatietekening, roads and paving, projectnr 500008, tek nr 171400, rev 16, 2 bladen, d.d. 26-05-2021, ontvangen op 18 juni 2021.

Het controlegebouw wordt gesitueerd buiten de 10^{-5} contour.

Activiteitenbesluit

In het Activiteitenbesluit milieubeheer (hierna: Activiteitenbesluit) zijn voor een groot aantal activiteiten, die binnen inrichtingen plaats kunnen vinden, rechtstreeks werkende, algemene regels opgenomen.

Op type C inrichtingen, die vergunningplichtig zijn, kunnen bepaalde artikelen uit het Activiteitenbesluit van toepassing zijn. Dit betekent dat bepaalde voorschriften uit het Activiteitenbesluit en de bijbehorende Activiteitenregeling een rechtstreekse werking hebben en niet in de vergunning mogen worden opgenomen.

De inrichting waarvoor vergunning is aangevraagd, wordt aangemerkt als een type C inrichting. De aanvraag heeft geen betrekking op activiteiten die genoemd zijn in hoofdstuk 3 van het Activiteitenbesluit.

Gelet op artikel 1.10 van het Activiteitenbesluit moet de verandering van de inrichting worden gemeld. De aanvraag wordt op dit punt aangemerkt als melding op grond van het Activiteitenbesluit.

Wet natuurbescherming

Omdat de activiteiten bouw en milieuneutraal wijzigen plaatsvinden, moet daarnaast beoordeeld worden of een aantal toestemmingsstelsels kan worden aangehaakt. Of daadwerkelijk moet worden aangehaakt, volgt niet uit de Wabo, maar uit de desbetreffende Wet natuurbescherming. De onderhavige aanvraag heeft geen stikstofdepositie tot gevolg. Dit blijkt uit de bij de aanvraag toegevoegde AERIUS-berekening. Er is daarom van aanhaken van de Wet natuurbescherming geen sprake.

INHOUDELIJKE OVERWEGINGEN

Bouwen

Het (ver)bouwen van een bouwwerk

1.1. Inleiding

Een aanvraag om omgevingsvergunning voor het bouwen van een bouwwerk als bedoeld in artikel 2.1 lid 1 onder a Wabo dient te worden verleend als geen sprake is van één van de weigeringsgronden zoals opgenomen in artikel 2.10 Wabo. Wij hebben beoordeeld of hiervan sprake is.

1.2. Toetsing

Bouwbesluit

De aanvraag en de daarbij overgelegde gegevens maken voldoende aannemelijk dat het bouwen waarop de aanvraag betrekking heeft, voldoen aan de voorschriften die zijn gegeven bij of krachtens het Bouwbesluit 2012.

Bouwverordening

De aanvraag en de daarbij overgelegde gegevens maken voldoende aannemelijk dat het bouwen waarop de aanvraag betrekking heeft, voldoen aan de voorschriften die zijn gegeven in de gemeentelijke bouwverordening.

Welstand

De aanvraag is getoetst aan de beleidslijn welke de Welstandscommissie van de gemeente Moerdijk hanteert. Uit de toetsing is gebleken dat het bouwplan is gelegen in een welstandsvrij gebied. Derhalve is de aanvraag niet ter beoordeling voorgelegd aan de welstandscommissie van de gemeente Moerdijk.

Bestemmingsplan

Het perceel waarop gebouwd gaat worden valt binnen het bestemmingsplan 'Partiële 1e herziening Zeehaven- en Industrierrein Moerdijk'. Het perceel heeft volgens dit bestemmingsplan de bestemming 'Bedrijventerrein - 3' en gebiedsaanduidingen 'veiligheidszone - Bevi artikel 14 veiligheidszone', 'veiligheidszone - EV1' en 'veiligheidszone - munitie - A'. De aanvraag is getoetst aan de voorschriften van dit bestemmingsplan.

Hieruit is gebleken dat de ingediende aanvraag past binnen de voorschriften van dit bestemmingsplan.

1.3. Conclusie

Vanuit het toetsingskader dat betrekking heeft op het (ver)bouwen van een bouwwerk zijn wij van oordeel dat de gevraagde vergunning voor de activiteit het (ver)bouwen van een bouwwerk verleend kan worden. In deze beschikking zijn de voor deze activiteit relevante voorschriften opgenomen.

Toets Bestemmingsplan

Inhoudelijke beoordeling

De ligging van de inrichting van Air Liquide is weergegeven in onderstaande figuur.

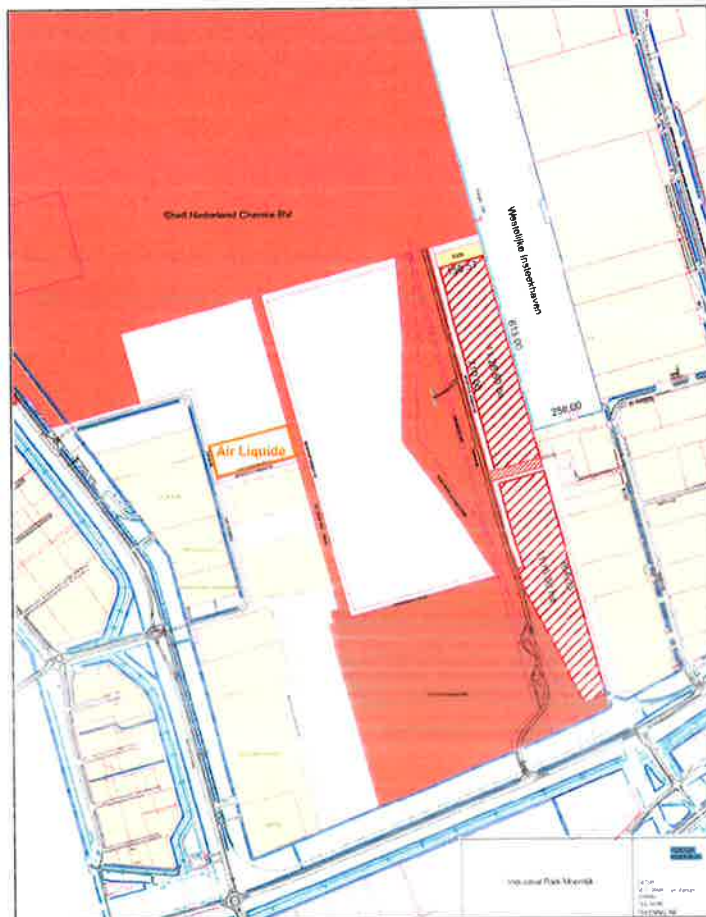

Van de omliggende activiteiten is de PR10⁻⁵ contour van Shell Nederland Chemie (SNC) gedeeltelijk over de inrichting van Air Liquide gelegen. Meer specifiek betreft het de PR 10⁻⁵ contour van de leidingen die vanuit SNC naar Basell Benelux lopen. Daarnaast is een PR10⁻⁵ contour van Kolb gedeeltelijk gelegen over het terrein van Air Liquide.

De ligging van de PR10⁻⁵ contour van SNC is in onderstaande figuur weergegeven (lichtblauwe lijn).



De ligging van de PR 10^{-5} contour van Dr. Kolb is in onderstaande figuur weergegeven (groene lijn). Het gebouw aangeduid met "6" is het controlegebouw. Het linksgelegen gebouw is het opslaggebouw.



De ligging van het controlegebouw binnen de inrichting is zichtbaar in onderstaande figuur (rechter gebouw).

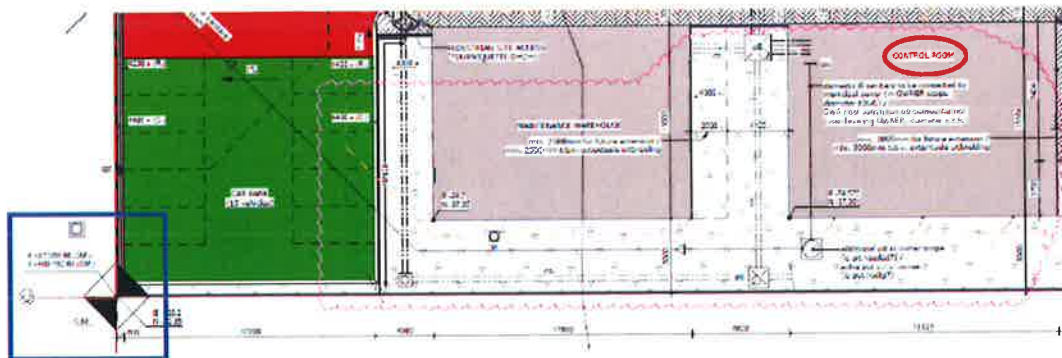

Figuur 3: locatie controlekamer en opslaggebouw in aangevraagde situatie

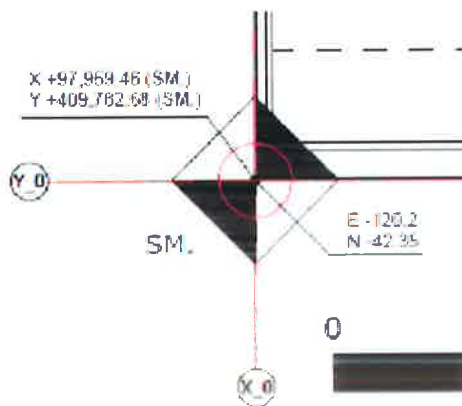

Figuur 4: x,y coördinaten van 0-punt

De zuidwesthoek van de controle kamer is vanuit dit nulpunt op 45,6 meter oostelijker (gemeten haaks op de Energieweg) en 5 meter noordelijker gelegen. Dit is ruim 12 meter buiten de PR10⁻⁵ contour van Dr. Kolb. De breedte van de controlekamer is ruim 18 meter. De PR10⁻⁵ contour van SCN aan de oostzijde is op ruim 120 meter vanaf de PR10⁻⁵ contour van Dr. Kolb gelegen. Daarmee blijft de controlekamer ook (ruim) buiten de PR10⁻⁵ van SNC.

Het opslaggebouw daarentegen is nu wel grotendeels binnen de PR10⁻⁵ contour van Kolb gelegen. Dit betreft echter geen beperkt kwetsbaar object en is rechtstreeks toegestaan.

Bestemmingsplan

Voor de omgeving van de inrichting van Air Liquide zijn de bestemmingsplannen 'Zeehaven- en industrieterrein Moerdijk' en '1e partiële herziening 'Zeehaven- en industrieterrein Moerdijk'' van toepassing. De inrichting, en daarmee ook de locatie van het controlegebouw, is gelegen binnen de gebiedsaanduiding 'Veiligheidszone – EV1'. Op de inrichting van Air Liquide is het Brzo 2015 van toepassing.

Daarmee valt de inrichting ook onder de werkingssfeer van het Bevi. Daarmee wordt het controlegebouw aangemerkt als een beperkt kwetsbaar object dat deel uitmaakt van een Bevi-inrichting. Binnen het controlegebouw vinden geen activiteiten plaats die relevant zijn voor de externe veiligheid. Vandaar dat m.b.t. externe veiligheid

uitsluitend de planregel zoals opgenomen in artikel 38.5.2 Veiligheidszone - EV1 a. Algemeen onder e van toepassing is:

e.) binnen de PR 10⁻⁵ contour is geen hogepopulatieobject dan wel een beperkt kwetsbaar object van een derde toegestaan

Het bestemmingsplan kent geen beperkingen m.b.t. de ligging van de PR10⁻⁶ contour van omliggende risicovolle activiteiten. Vandaar dat uitsluitend toetsing aan de PR10⁻⁵ contour van omliggende risicovolle activiteiten noodzakelijk is.

Van de omliggende activiteiten zijn de PR10⁻⁵ contouren van Shell Nederland Chemie (SNC) en Dr. Kolb gedeeltelijk over de inrichting van Air Liquide gelegen. De EO-leiding die loopt naar de inrichting van Dr. Kolb heeft geen PR10⁻⁵ contour meer en is derhalve niet meer relevant.

Zoals eerder aangegeven is de controlekamer/gebouw buiten de genoemde PR10⁻⁵ contouren gelegen en wordt voldaan aan artikel 38.5.2 Veiligheidszone - EV1 a. Algemeen onder e van het bestemmingsplan. Er is dan ook geen afwijking noodzakelijk.

Milieu

1.1. Toetsing voorwaarden Wabo

De aanvraag heeft betrekking op een milieuneutrale verandering van de inrichting of van de werking van de inrichting als bedoeld in artikel 2.1, eerste lid, aanhef en onder e, 2° van de Wabo. De Wabo bepaalt in artikel 2.14, vijfde lid dat in afwijking van het eerste tot en met vierde lid de vergunning wordt verleend, wanneer wordt voldaan aan artikel 3.10, derde lid. Dat betekent dat een vergunning wordt verleend met de reguliere procedure, wanneer er sprake is van een verandering van de inrichting of van de werking van de inrichting die niet leidt:

- tot andere of grotere nadelige gevolgen voor het milieu dan volgens de geldende vergunning is toegestaan;
- tot een verplichting tot het maken van een milieueffectrapport als bedoeld in hoofdstuk 7 van de Wet milieubeheer;
- tot een andere inrichting dan waarvoor eerder een omgevingsvergunning is verleend.

De aanvraag is getoetst aan deze criteria en wij komen tot de volgende afweging.

1.2. Toetsing gevolgen milieu

Naar aanleiding van de ingediende aanvraag en de daarbij overgelegde gegevens concluderen wij dat de aangevraagde verandering aan de voorwaarden uit artikel 3.10, lid 3 voldoet.

Air Liquide Industries B.V. (hierna Air Liquide) heeft aan de Energieweg 6 te Klundert, gemeente Moerdijk een omgevingsvergunning voor een luchtscheidingsinstallatie en de opslag van zuurstof, stikstof en argon.

Air Liquide vraagt de volgende wijziging aan:

- De bouw van een controlegebouw

Air Liquide is een luchtscheidingsbedrijf (binnen de chemische industrie), voor de scheiding van zuurstof, stikstof en argon uit de buitenlucht.

Air Liquide levert vloeibare zuurstof, stikstof en argon aan derden per tankwagen, en gasvormige zuurstof en stikstof via pijpleidingen aan derden. Deze industriële gassen worden geproduceerd uit de grondstof 'buitenlucht' door deze grondstof te splitsen met behulp van elektriciteit. Hiertoe wordt buitenlucht via een filter aangezogen en via verschillende koel- en compressorstappen gepurificeerd en vloeibaar gemaakt.

Air Liquide is voornemens een controlegebouw te plaatsen binnen haar inrichting. Het controlegebouw bestaat uit een aantal kantoor/vergaderruimten, sanitaire voorzieningen en een kleine kantine.

De verandering leidt niet tot andere of grotere nadelige gevolgen voor het milieu.

Wij achten het niet noodzakelijk om aanvullende voorschriften op te nemen.

1.3. Toetsing milieueffectrapportage

De aangevraagde activiteit wordt niet genoemd in de bijlage van het Besluit milieueffectrapportage. De gevraagde activiteit is derhalve niet m.e.r.- (beoordelings)plichtig.

1.4. Toetsing geen andere inrichting

Op basis van de in de aanvraag opgenomen beschrijving van de verandering is het aannemelijk dat de verandering niet leidt tot een andere inrichting dan waarvoor eerder een vergunning is verleend.

1.5. Conclusie

Vanuit het toetsingskader dat betrekking heeft op het milieuneutraal veranderen van de inrichting zijn er geen redenen om de omgevingsvergunning te weigeren.

Begrippen

plaatsgebonden risico:

Risico op een plaats buiten een inrichting, uitgedrukt als de kans per jaar dat een persoon die onafgebroken en onbeschermd op die plaats zou verblijven, overlijdt als rechtstreeks gevolg van een ongewoon voorval binnen die inrichting waarbij een gevaarlijke stof of gevaarlijke afvalstof betrokken is.

Beperkt kwetsbaar object:

- **a.**
 - **1°.**verspreid liggende woningen, woonschepen en woonwagens van derden met een dichtheid van maximaal twee woningen, woonschepen of woonwagens per hectare, en
 - **2°.**dienst- en bedrijfswoningen van derden;
- **b.** kantoorgebouwen, voorzover zij niet onder kwetsbaar object, onder c, vallen;
- **c.** hotels en restaurants, voorzover zij niet onder kwetsbaar object, onder c, vallen;
- **d.** winkels, voorzover zij niet onder kwetsbaar object, onder c, vallen;
- **e.** sporthallen, sportterreinen, zwembaden en speeltuinen;
- **f.** kampeerterreinen en andere terreinen bestemd voor recreatieve doeleinden, voorzover zij niet onder kwetsbaar object, onder d, vallen;
- **g.** bedrijfsgebouwen, voorzover zij niet onder kwetsbaar object, onder c, vallen;
- **h.** objecten die met de onder a tot en met e en g genoemde gelijkgesteld kunnen worden uit hoofde van de gemiddelde tijd per dag gedurende welke personen daar verblijven, het aantal personen dat daarin doorgaans aanwezig is en de mogelijkheden voor zelfredzaamheid bij een ongeval, voorzover die objecten geen kwetsbare objecten zijn, en
- **i.** objecten met een hoge infrastructurele waarde, zoals een telefoon- of elektriciteitscentrale of een gebouw met vluchtleidingsapparatuur, voorzover die objecten wegens de aard van de gevaarlijke stoffen die bij een ongeval kunnen vrijkomen, bescherming verdienen tegen de gevolgen van dat ongeval;

kwetsbaar object:

- **a.** woningen, woonschepen en woonwagens, niet zijnde woningen, woonschepen of woonwagens als bedoeld in bij beperkt kwetsbaar object, onder a;

- **b.** gebouwen bestemd voor het verblijf, al dan niet gedurende een gedeelte van de dag, van minderjarigen, ouderen, zieken of gehandicapten, zoals:
 - **1^o**.ziekenhuizen, bejaardenhuizen en verpleeghuizen;
 - **2^o**.scholen, of
 - **3^o**.gebouwen of gedeelten daarvan, bestemd voor dagopvang van minderjarigen;
- **c.** gebouwen waarin doorgaans grote aantallen personen gedurende een groot gedeelte van de dag aanwezig zijn, waartoe in ieder geval behoren:
 - **1^o**.kantoorgebouwen en hotels met een bruto vloeroppervlak van meer dan 1500 m2 per object, of
 - **2^o**.complexen waarin meer dan 5 winkels zijn gevestigd en waarvan het gezamenlijk bruto vloeroppervlak meer dan 1000 m2 bedraagt en winkels met een totaal bruto vloeroppervlak van meer dan 2000 m2 per winkel, voorzover in die complexen of in die winkels een supermarkt, hypermarkt of warenhuis is gevestigd, en
- **d.** kampeer- en andere recreatieterreinen bestemd voor het verblijf van meer dan 50 personen gedurende meerdere aaneengesloten dagen.

WABO reguliere procedure kennisgeving beschikking, Air Liquide Industries BV, Klundert

25-06-2021 Moerdijk

Gedeputeerde Staten van Noord-Brabant hebben een aanvraag voor een vergunning ingevolge de Wet algemene bepalingen omgevingsrecht ontvangen van Air Liquide Industries BV. De aanvraag betreft de bouw van een controlekamer voor de inrichting, gelegen aan Energieweg 6 te Klundert.

Gedeputeerde Staten van Noord-Brabant maken bekend dat zij in het kader van de Wet algemene bepalingen omgevingsrecht de vergunning voor de aanvraag verlenen.

De aanvraag, de beschikking en de bijbehorende stukken liggen vanaf 28 juni 2021 tot en met 09 augustus 2021 ter inzage bij de gemeente Moerdijk. Voor locatie, tijdstippen en dagen waarop u de stukken in kunt zien, verwijzen wij naar de website van de gemeente. Voor vragen of opmerkingen kunt u contact opnemen met mevrouw D. Gruijters, telefoon (013) 206 02 07. Vanaf het moment van terinzagelegging is de beschikking te bekijken op de internetsite 'www.brabant.nl'.

Tegen deze beschikking bestaat de mogelijkheid om schriftelijk bezwaar in te dienen. De termijn van zes weken vangt aan met ingang van de dag na toezending van deze beschikking. Deze schriftelijke bezwaren moeten worden gericht en te worden toegezonden aan het college van Gedeputeerde Staten van Noord-Brabant, t.a.v. het secretariaat van de Hoor- en adviescommissie voor de behandeling van bezwaar- en beroepschriften, Postbus 90151, 5200 MC 's-Hertogenbosch.

Het bezwaar moet worden ondertekend en moet ten minste bevatten:

- a. naam en adres van de indiener;
- b. de dagtekening;
- c. een omschrijving van het besluit waartegen het bezwaar is gericht;
- d. de gronden van het bezwaar.

In de linkerbovenhoek van de envelop dient het woord 'bezwaarschrift' te worden vermeld. Het secretariaat van de Hoor- en adviescommissie is bereikbaar op telefoonnummer (073) 680 83 04, faxnummer (073) 680 76 80 en e-mailadres bezwaar@brabant.nl.

De beschikking treedt in werking met ingang van de dag na haar bekendmaking. Het is daarom mogelijk om gelijktijdig met of na het indienen van een bezwaarschrift een voorlopige voorziening te vragen bij de voorzieningenrechter van de Rechtbank Oost-Brabant, Postbus 90125, 5200 MA 's-Hertogenbosch. Voorwaarde om een dergelijke voorlopige voorziening te vragen is dat er sprake is van een spoedeisend belang.

Aan deze procedure is het kenmerk 2021-015543 gekoppeld. U dient bij correspondentie dit kenmerk te vermelden.

Tilburg, juni 2021.

